

# BL M50

Produktblad

Rev. 07 2309



## SECURE GATES

Lösningar för kunder med krav

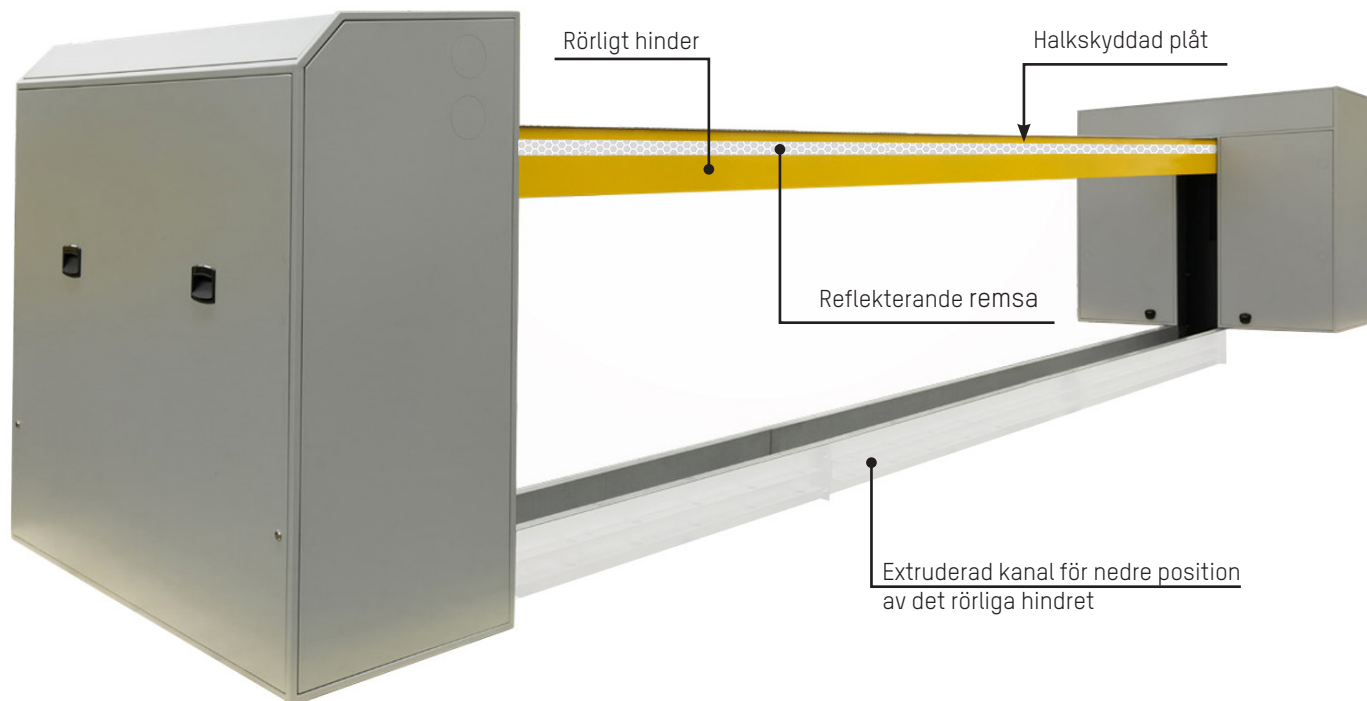

Automatic Systems från Belgien är en av Europas största tillverkare av utrustning för reglering av fordons- och persontrafik.

De motoriserade barriärerna med vertikal rörelse, kallade **BL M50**, har en betydande mekanisk styrka för att uppfylla de högsta säkerhetskraven för antiterrorism eftersom de är konstruerade för att motstå en lastbil med en vikt på 6800 kg som kör in i 80km/h.

### BESKRIVNING

1. Hydraulisk rörelse: den mest tillförlitliga tekniken vid alla temperaturer och väderförhållanden, men särskilt för intensiv användning.
2. Styrenhet utrustad med PLC: denna lösning säkerställer en jämn stignings-/sänkningshastighet även vid olika temperaturintervall.



## TEKNISKA DATA

Certifieringar för kollisionmotstånd:				
Klassad i enlighet med	PAS68:2013 V/7500(N3)/80/90 IWA 14-1:2013 V/7200(N3C)/80/90 ASTM M50 & DOS K12			
Motstånd mot genombrott (vakt av fordon)	3,5T i 112 km/h 7,5T i 80 km/h			
Motstånd mot genombrott	2 000 000 joule			
Matarström	230/400Vac (+/- 10%) - 50/60Hz			
Rörliga hindrets höjd ovan mark	1100 mm			
Rörliga hindrets bredd (L)	3000 mm	4000 mm	5000 mm	6000 mm
Max dimensioner på hindret	4470 x 2200 x 1988 mm	5470 x 2200 x 1988 mm	6470 x 2200 x 1988 mm	7470 x 2200 x 1988 mm
Vikt	1700 kg	1850 kg	2000 kg	2150 kg
Tid för höjning	7 s (med EF0 2 s)			
Tid för sänkning	7 s			
Omgivningstemperatur	-20°C till +70°C. (Välj extra värmare vid behov)			
Användningsekvens	2000 cykler/dag			
MCBF (Mean cycles between failures)	3 000 000 cykler, vid rekommenderat underhåll			
IP-klass	IP67			
Lastklass	D400			
Rörelse	Hydraulisk			
Överensstämmer med europeiska standard				

## UTSEENDE

- Finstrukturerad matt pulverlackering (valfri RAL-färg på begäran) av sidohusen.

## KONTROLL OCH STYRNING

- UPS-enhet 4,8kW-6kVA för drift av max 1 BL M50 (10 operationer eller 1 timme) i händelse av strömavbrott).
- Anordning för manuell hantering (höjning/sänkning) av barriären i händelse av strömavbrott (inuti elskåpet).
- Uppvärmningsenhet för elskåpet för styrenheten (inklusive transformator och termostat - för drift ned till -20°C).
- Värmare för ränna.
- Positionsinformationssats (retur av en signal Upp eller Ned)
- Kit med belysning & Shuko uttag 230V i elskåpet.

## SIGNALERING

- Akustiskt larm > 80dB.
- LED-ljus band (30 LEDs/m).
- Trafikljus (Ø 100 mm)
- Lackeraad stolpe för trafikljus (Ø105mm - höjd 4m).

## TILLBEHÖR

- Närvarosensorer för säkerhet.
- Närvarosensorer för kommando.

- Vecko- eller årsur.
- Fotocellutrustningar.
- Biologiskt nedbrytbar hydraulpumpolja
- Manometer 0/250 bar med anslutning för att visa trycket i hydraulpumpen.

**OBS:** För extrautrustning kan begränsningar gälla. Kontakta oss för ytterligare information.



**DIMENSIONER (mm)**

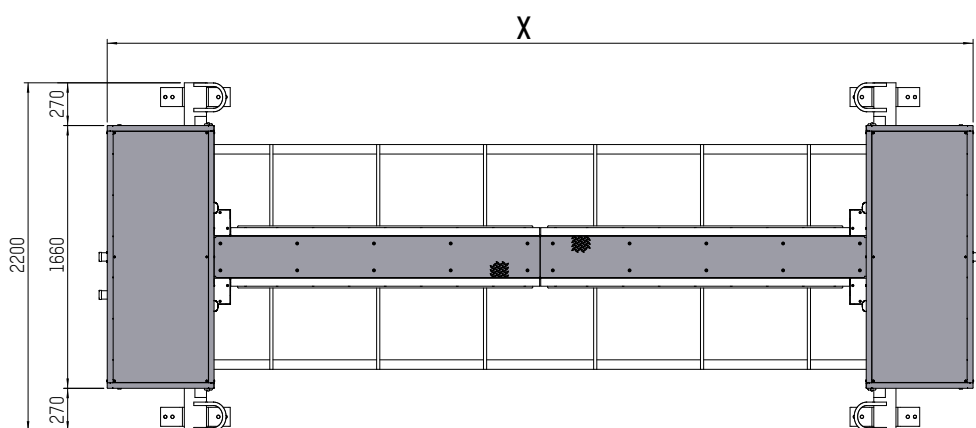
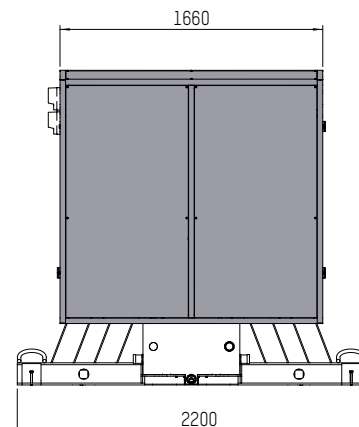
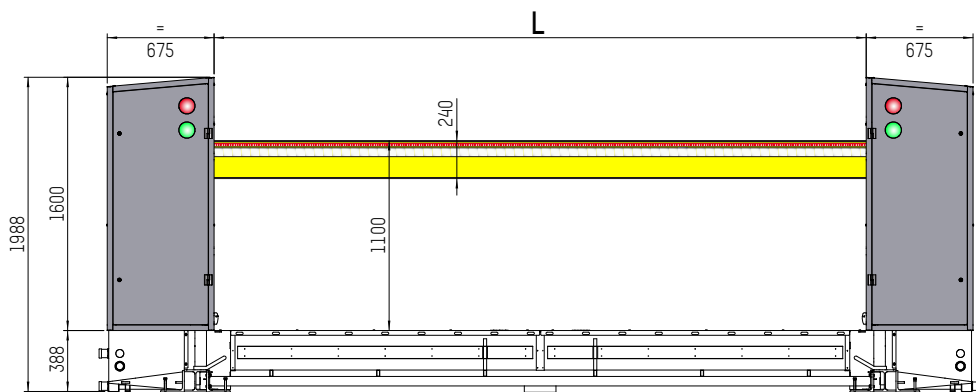

MODELL	A	X
BL M50_3000	3120 mm	4470 mm
BL M50_4000	4120 mm	5470 mm
BL M50_5000	5120 mm	6470 mm
BL M50_6000	6120 mm	7470 mm

**UTFÖRES AV BESTÄLLAREN**

Gräv en grop med ettjup av **500 mm** och följande dimensioner:

- **3 m version:** 3800 × 5200 mm
- **4 m version:** 3800 × 6200 mm
- **5 m version:** 3800 × 7200 mm
- **6 m version:** 3800 × 8200 mm

Därefter armering och gjutning av fundament, framdragning av matarström samt dränering, allt enligt separat beskrivning.